

ООО «Малый механический завод «Фреза»

Завод «Фреза» серийно производит ленточные конвейеры для всех отраслей промышленности и комплектующие к ним: ролики, роlikоопоры, приводные, натяжные станции (барabanы), муфты соединительные, шкивы.

Пальцы к муфтам упругим втулочно-пальцевым

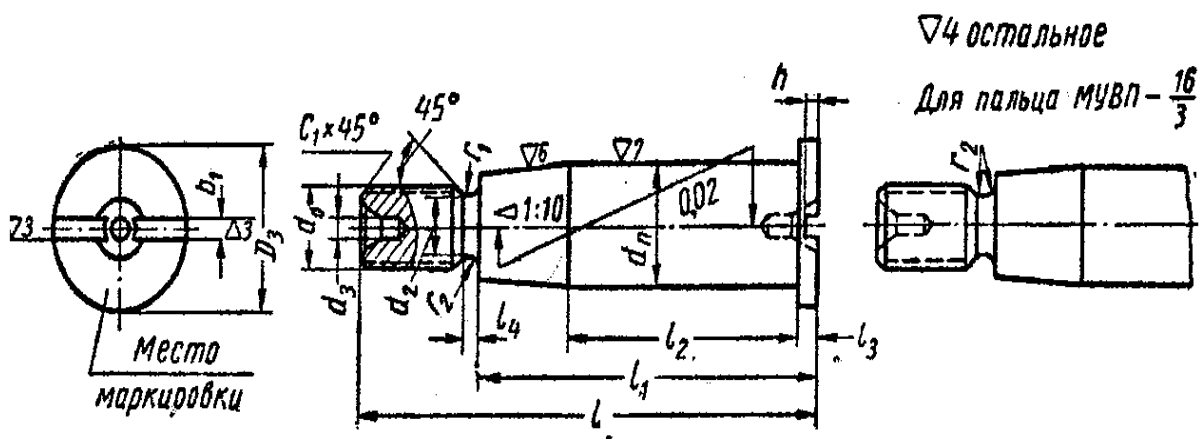

Таблица для выбора пальцев к МУВП при заказе

Номер пальца	d	dn	D3	l	l1	l2	l3
П1	M8	10	14	45	28	19	2
П2	M10	14	18	66	45	33	2
П3	M12	18	25	85	59	42	3
П4	M16	24	32	108	75	52	3
П5	M24	30	38	140	95	66	4
П6	M30	38	48	172	119	84	4
П7	M36	46	58	212	147	103	5

Пальцы для МУВП Вы можете выбрать как отдельную деталь, так и в сборе с упругими втулками, распорными втулками, гроверами и гайками.

Офис: тел/факс: 8(4712) 39-69-80, 39-69-81, 32-69-79, сот. 8 906 575 41 41;
e-Mail: mmzfreza@rambler.ru HTTP:// www.mmzfreza.ru