

# ООО «Малый механический завод «Фреза»

Завод «Фреза» серийно производит ленточные конвейеры для всех отраслей промышленности и комплектующие к ним: ролики, роlikоопоры, приводные, натяжные станции (барабаны), муфты соединительные, шкивы.

## Ролики конвейерные

Производим ролики диаметром от 47 до 250 мм, до  $L=1500$  мм.

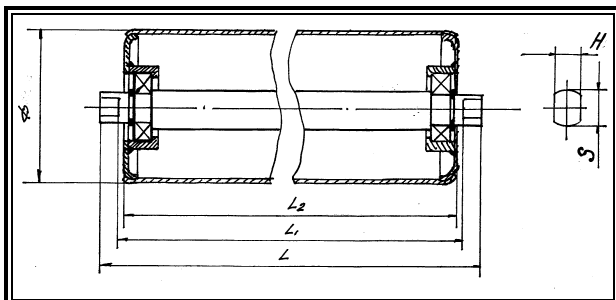

Ролики изготавливаются: наружная обечайка из трубы, боковая подшипниковая щека выштамповывается из металла, что дает высокую жесткость и небольшой вес в отличие от цельноточеных. Ролик имеет разборную конструкцию на стопорных кольцах. Подшипники заполнены смазкой с расчетом до 3 лет эксплуатации. Ролики в зависимости от нагрузки комплектуются

подшипниками различных серий. Боковые подшипниковые щеки закатаны в корпус, что является наилучшим исполнением – края ролика имеют гладкий радиус, а внутренний объем ролика закрыт от влияния окружающей среды.

## Роlikоопоры

Предлагаем роlikоопоры различного исполнения и назначения

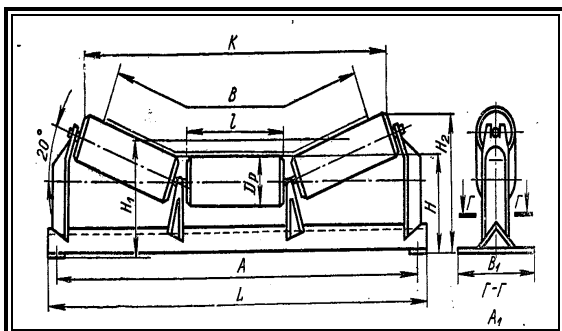

Одно и двухплоскостные, с углом наклона 20; 30; 45; 60 градусов, для транспортерных лент шириной от 400 до 2000 мм, усиленного и обычного исполнения в зависимости от назначения.

## Барабаны. Приводные и натяжные станции

Завод «Фреза» изготавливает стальные барабаны с высокой надежностью, в отличие от аналогичных чугунных. Диаметр барабанов от 220 до 630 мм. Приводные станции комплектуются редуктором, что снижает габарит приводного механизма. В подшипниковых узлах устанавливаются подшипники различных серий в зависимости от нагрузки.

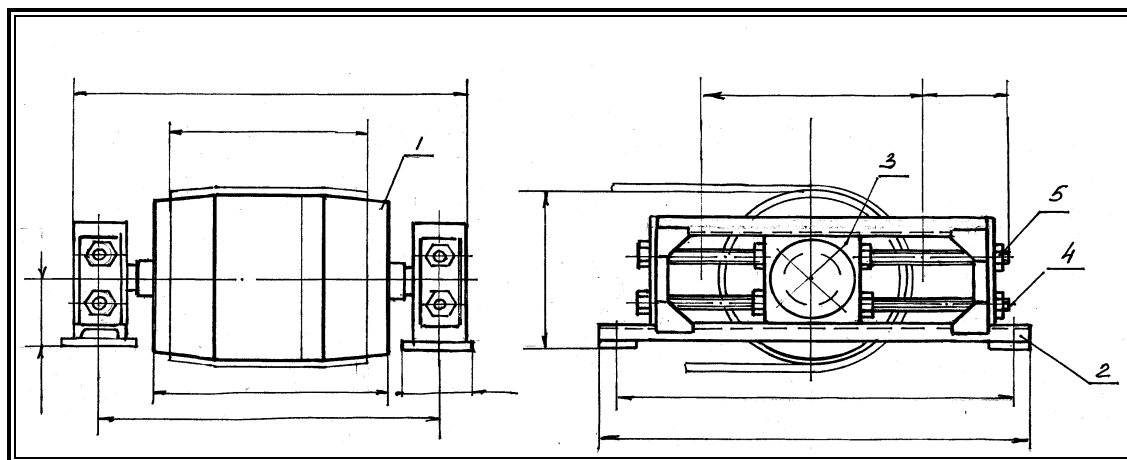

Офис: тел/факс: 8(4712) 39-69-80, 39-69-81, 32-69-79, сот. 8 906 575 41 41;  
e-Mail: [mmzfreza@rambler.ru](mailto:mmzfreza@rambler.ru) HTTP:// [www.mmzfreza.ru](http://www.mmzfreza.ru)